

DETAIL A 1:25

Slackline spannen

1. Band (1) in Seilspanner (2) einfahren (auf Drehrichtung achten)
2. Mit Rohr (3) Seilspanner drehen, bis Band (1) genügend straff ist.
3. Schrauben der Klinke (4) anziehen.
4. Standfläche (5) befestigen.

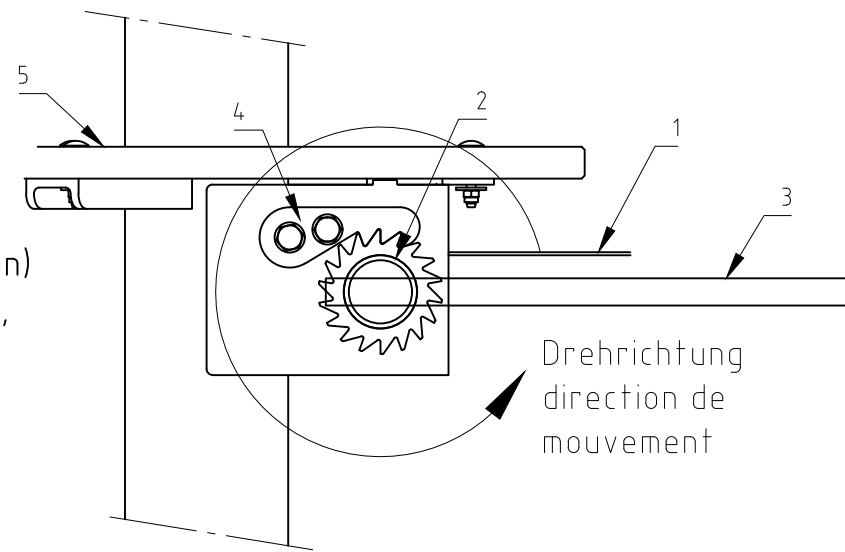

Slackline bander

1. enfiler la bande (1) dans le tendeur de câble (2) (attention la direction de mouvement)
2. tourner le tendeur de câble (2) avec l'aide du tuyau (3) jusqu'à ce que la bande (1) soit assez tendu
3. enfiler les vis du cliquet (4)
4. fixer le surface d'exposition

H= Fallhöhe

H= espace de chute

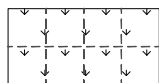

Aufprallfläche 0-100cm
espace de chute 0-100cm

Fundament F95-R

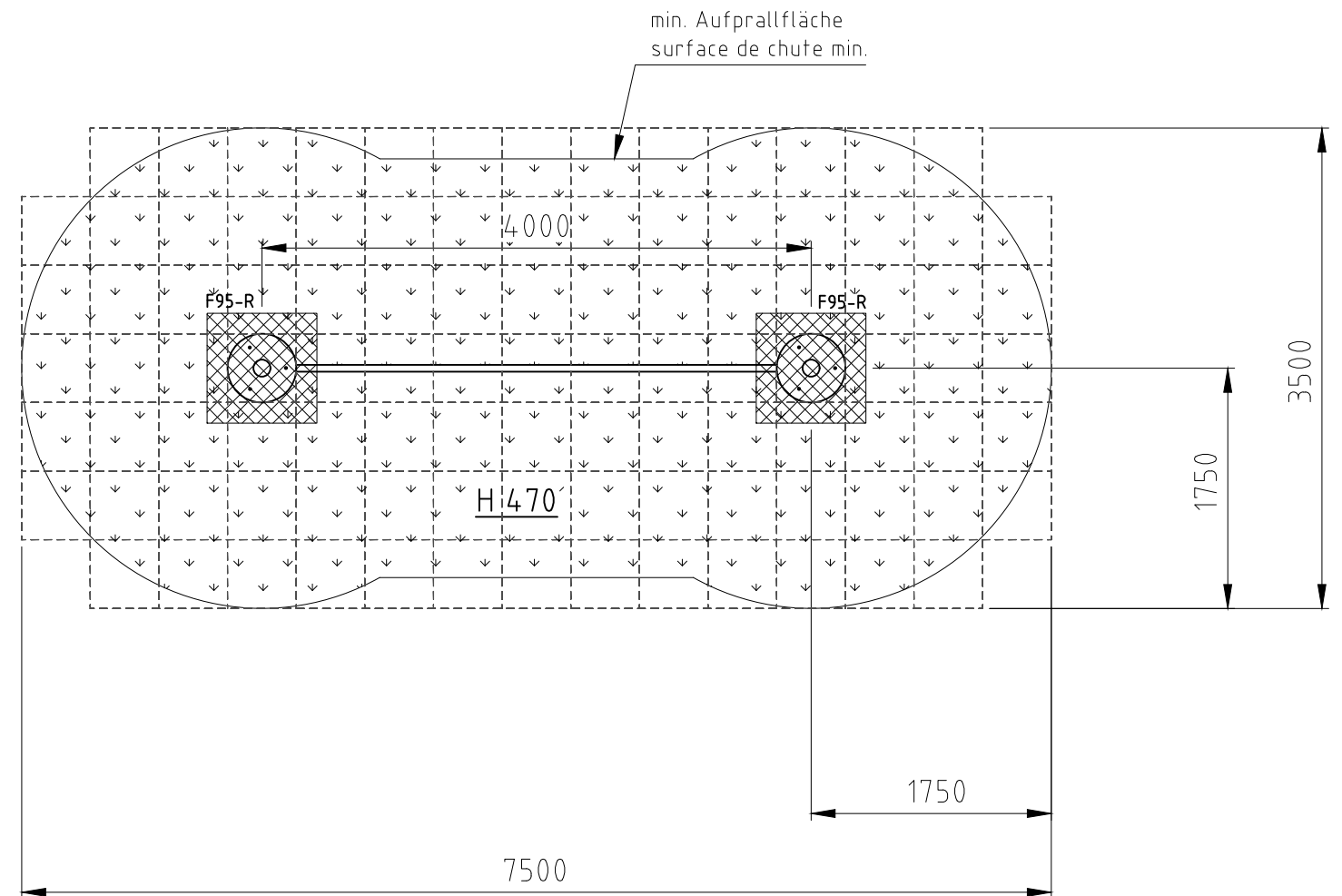
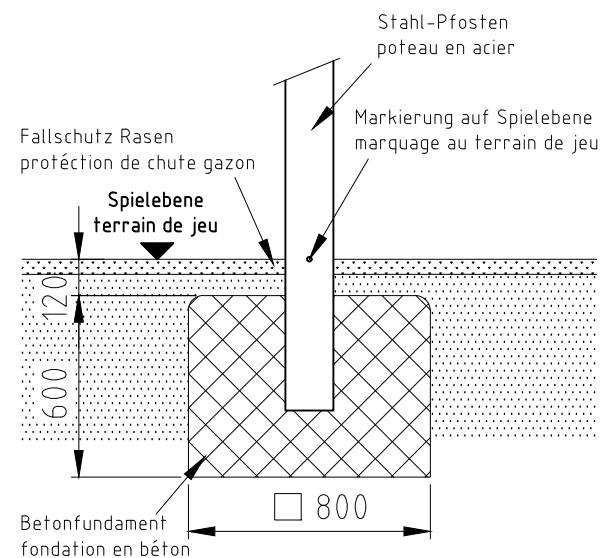

Norm:	Datum	Name	Objekt:
SN EN 1176-1:2018	Gez 08.09.2016	js	66410-001-r Slackline
SN EN 1177:2018	Sachbearbeiter		
buerli Spiel- und Sportgeräte AG CH-6212 St. Erhard Tel 041 925 14 00 info@buerli.swiss			Auftraggeber: Fallschutz Rasen / protection de chute gazon
by www.buerli.swiss		Offerte/Auftrag:	Zeichn-Nr.: 027378 Index: C
			Foundation M: 1:50 Layout: 1 A3